

POFi

ENGINEERING

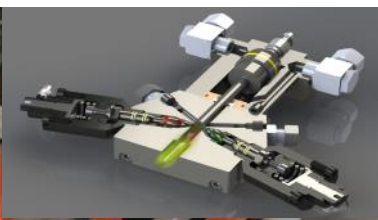

Expert in Mixing and dosing efficiency

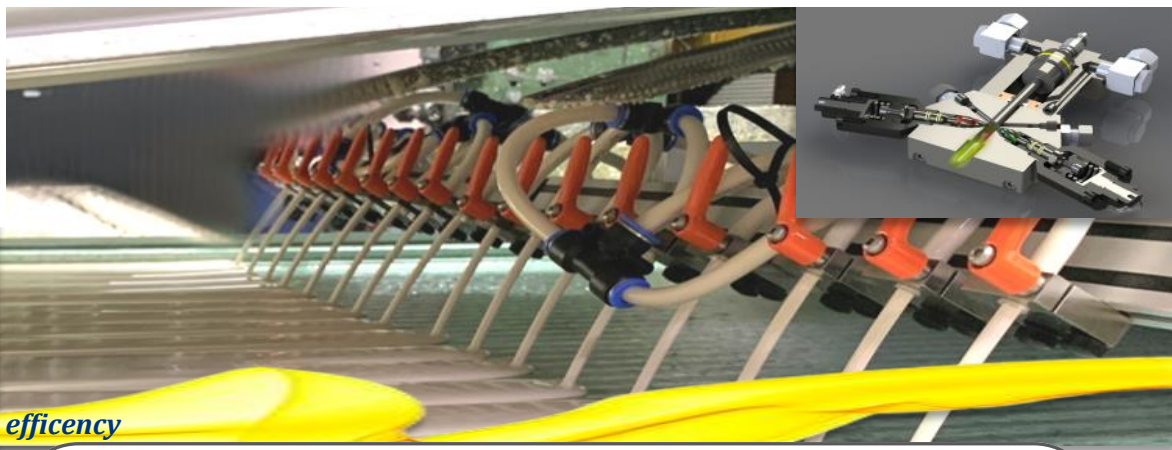

TÊTE DE MÉLANGE HP

POUR LIGNES DE PANNEAUX D'ISOLATION CONTINUE

CONCEPT:

Les têtes de mélange pour lignes continues sont le fruit de nombreuses années d'expérience dans le domaine des panneaux sandwich.

Les injecteurs inclinés vers l'arrière permettent d'augmenter la turbulence et ainsi d'améliorer le mélange.

L'ensemble est conçu pour une longue durée de vie.

Les coûts de production sont optimisés pour pouvoir proposer cette tête de mélange à un prix avantageux.

Fabriqué au Luxembourg, nous avons toutes les pièces en stock sur nos installations.

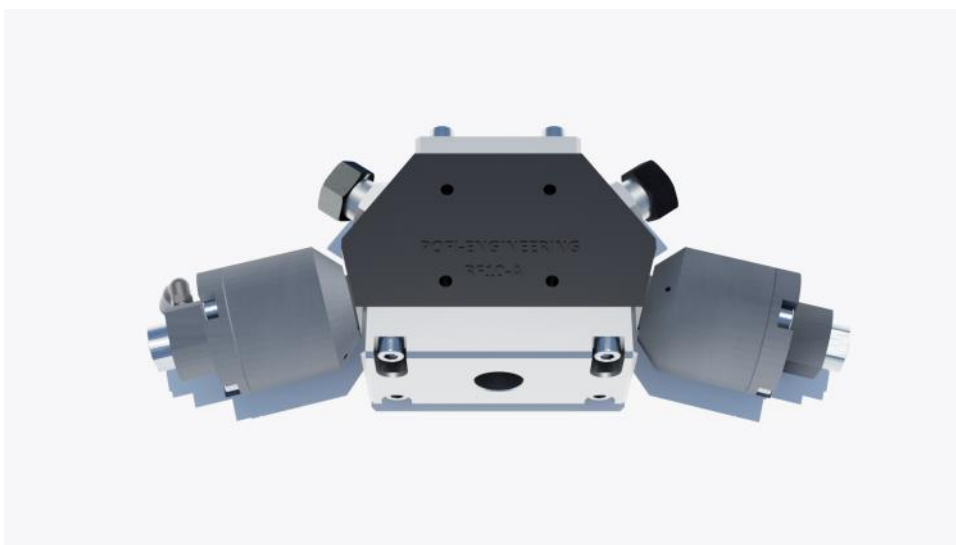

Meilleur mélange
Meilleure qualité de
mousse
Meilleurs prix

INFORMATIONS UTILES
Nos bureaux sont ouverts du Lundi au vendredi de 8 h à 18h. En dehors de ces heures merci de nous contacter par E-Mail, nous vous répondrons au plus vite.

POFI-ENGINEERING SA
Société anonyme au capital de 111 300 €

CONTACT
21 RUE DE LUXEMBOURG
L-5752 FRISANGE
Phone: +352 26 67 08 71
Fax : +352 27 68 73 93

INFORMATIONS LÉGALES
R.C. Luxembourg B 118719
Autorisation N° 136879/2
VAT N° LU 22332726
Banque :ING
IBAN : LU02 0141 0443 4790 0000 / BIC
CELLLULL

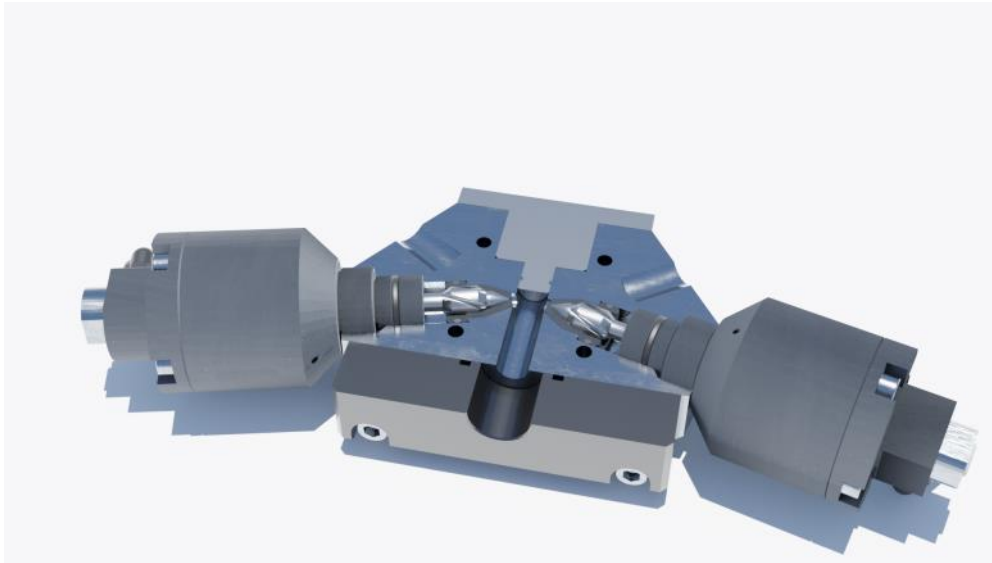

La conception des deux buses crée un effet rotatif sur les composants, chaque effet de rotation étant opposé pour augmenter l'efficacité du mélange.

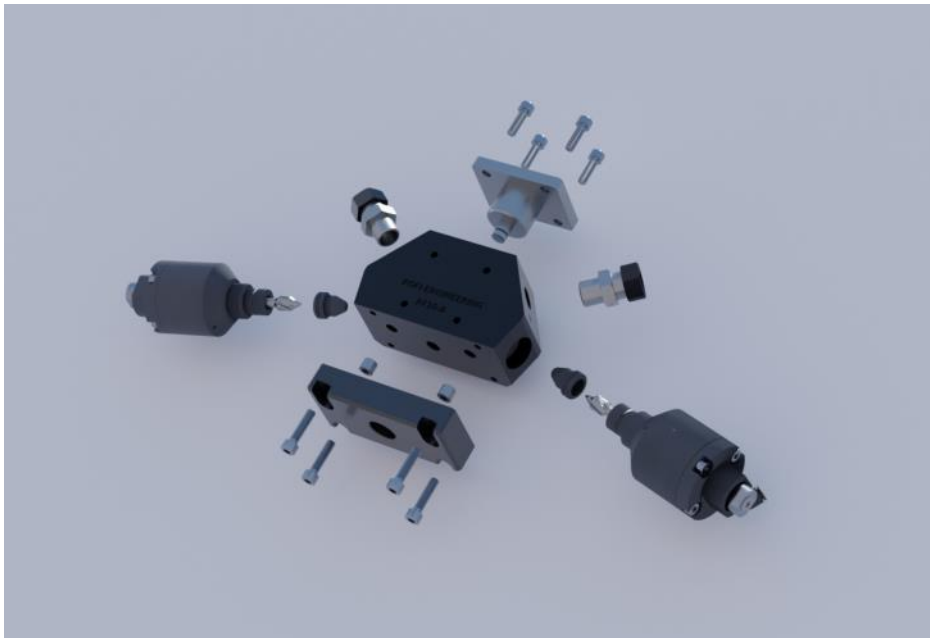

Tailles disponibles :

RF10A Débit de 80 à 400 g/s

RF12A Débit de 120 à 560 g/s

RF14A Débit de 200 à 780 g/s

INFORMATIONS UTILES

Nos bureaux sont ouverts du Lundi au vendredi de 8 h à 18h. En dehors de ces heures merci de nous contacter par E-Mail, nous vous répondrons au plus vite.

POFI-ENGINEERING SA

Société anonyme au capital de 111 300 €

CONTACT

21 RUE DE LUXEMBOURG
L-5752 FRISANGE
Phone: +352 26 67 08 71
Fax : +352 27 68 73 93

INFORMATIONS LÉGALES

R.C. Luxembourg B 118719
Autorisation N° 136879/2
VAT N° LU 22332726
Banque :ING
IBAN : LU02 0141 0443 4790 0000 / BIC
CELLLULL